

«Исследуем ГРМ двигателя внутреннего сгорания»

Проект по автомобилям 2 курс
группа « Исследователи »

Проблемный вопрос:

- В чем преимущество 16 клапанного двигателя перед 8 клапанным?

Цели исследования:

- Понять как работает 16-ти клапанный двигатель
- Понять в чем преимущество 16-ти клапанного двигателя перед 8-ми клапанным

Результаты:

16 клапанный 8 клапанный

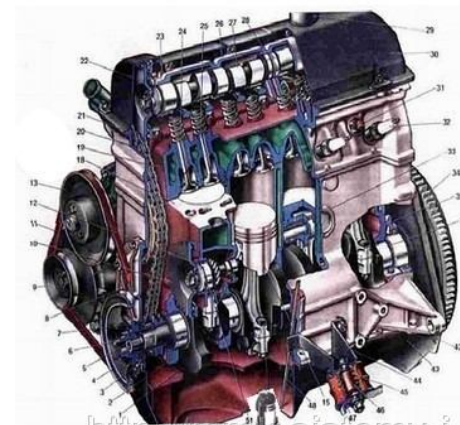
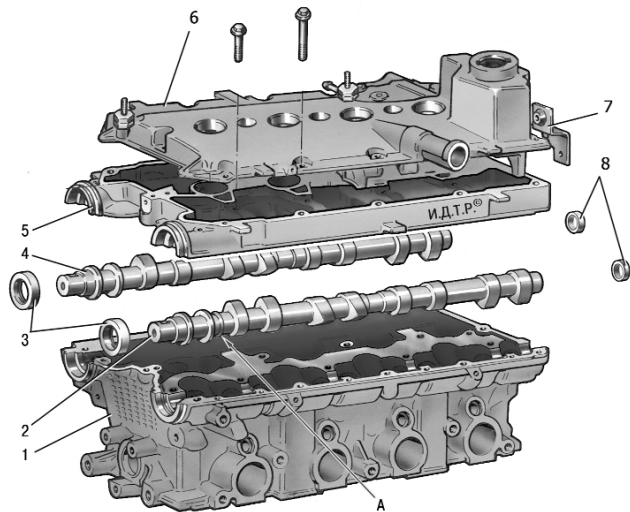

Электронный блок "АИДА"



Датчик

Кабель

<http://mm-sistemy-i-komple.tiu.ru/>

Выводы:

- В ходе изучения проекта эта группа исследовала и изучала ГРМ.И по окончании изучения проекта студенты хорошо знали все составляющие системы ГРМ, и могли сами произвести ремонт без помощи преподавателя.